

VALVOLE DI COMPENSAZIONE MINIELEBAR COMPENSATING VALVES MINIELEBAR

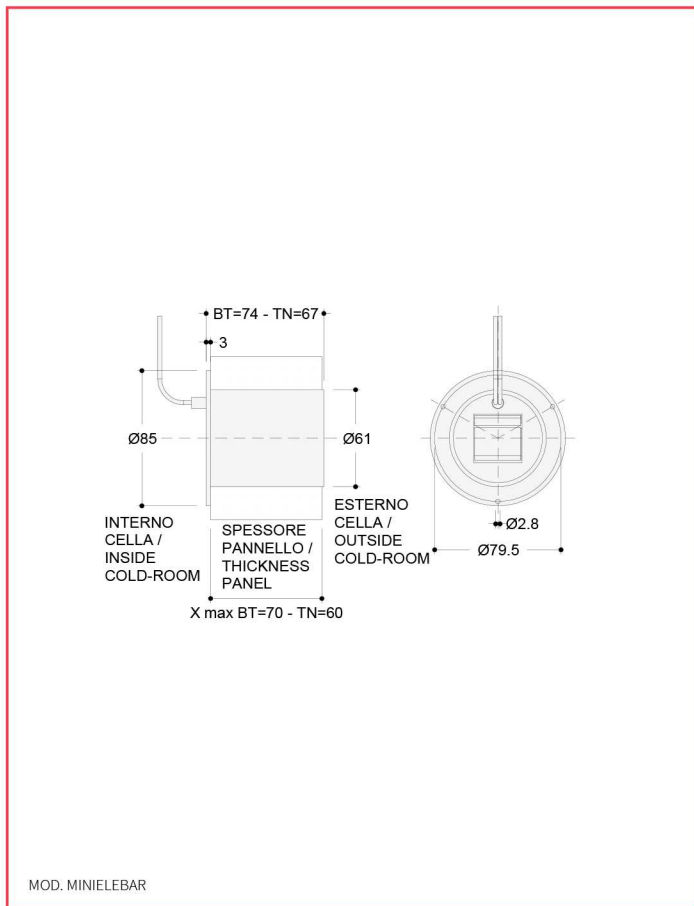

VALVOLE DI COMPENSAZIONE SERIE ELEBAR

Lo scopo principale delle valvole di compensazione è quello di mantenere equilibrate le pressioni interne/esterne alla cella frigorifera. Tali variazioni si verificano periodicamente in coincidenza con le varie fasi di sbrinamento e con l'apertura e chiusura della porta. Il mancato utilizzo della valvola compensatrice può comportare i seguenti inconvenienti:

- brusca apertura della porta con conseguente deterioramento dei prodotti
- fessurazioni in corrispondenza delle giunzioni dei pannelli con conseguente formazione di brina

DATI TECNICI

- Alimentazione (versione BT) 220/240 V
- Potenza (versione BT) 7 W

VERSIONI

- **BT** (Temperatura negativa) da 0°C a -30°C